

wer sonst?

RAUCH[®]

WIEGETECHNIK



CE M

◆ PREISRECHENWAAGE WTC-S

- ◆ große Edelstahlwiegefläche
- ◆ LCD-Anzeige mit großen, leicht ablesbare Ziffern mit heller Hintergrundbeleuchtung
- ◆ PLU-Nummern (schnelle Bearbeitung, Speicher von 99 PLU)
- ◆ robuste Konstruktion zur Verwendung in rauer Umgebung
- ◆ Schnellpreis-Tasten zum direkten Abruf der 7 wichtigsten Preise
- ◆ Fixiertaste zur Beibehaltung von Preis und Tara ohne Änderungen
- ◆ automatische Nullfunktion und Tarataste
- ◆ serienmäßig Netzbetrieb / Akkubetrieb (ca. 160 Stunden)

◆ PREISRECHENWAAGE WTC-S

Die neue WTC Marktwaage bietet eine besonders robuste Konstruktion und ist für den mobilen Einsatz ideal geeignet. Sie ist mit ausgereiften Funktionen für die Direktvermarktung ausgestattet. Zuverlässige

Leistung unter allen Bedingungen.

Arbeitstemperatur:	+5 bis +35 °C
Stromversorgung:	230V AC 50 Hz
	Akkubetrieb
Anzeige:	LCD beidseitig
Tara:	100%
Datenausgang:	optional RS 232

Verfügbare Modelle

Type	Wiegebereich	Teilung	Wiegefläche
WTC-6-S	6 kg	2 g	300 x 250 mm
WTC-15-S	15 kg	5 g	300 x 250 mm
WTC-30-S	30 kg	10 g	300 x 250 mm

Abmessungen:

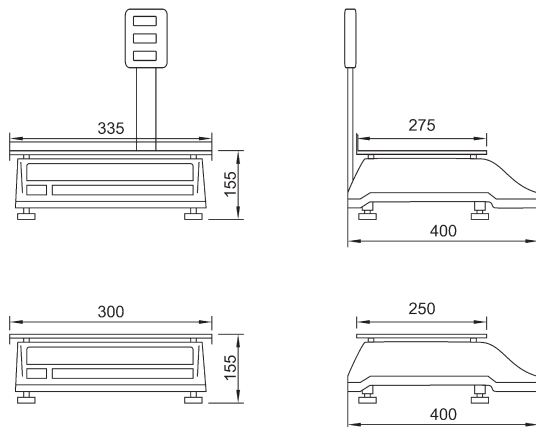

ZUBEHÖR



Edelstahlschüssel



Transportkoffer

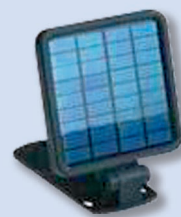

Solarladegerät



Anzeige auf Stativ

UNIVERSALWAAGEN Preiswerte Präzision - Paketwaagen - Hängewaagen - Kompaktwaagen - Vieh-Selbstbauwaagen - Personenwaagen - Küchenwaagen - Sonderwaagen **MEDIZINALWAAGEN** Personenwaagen - Säuglingswaagen - Betten-Sitzwaagen - Veterinärwaagen **LABORWAAGEN** Analysewaagen - Präzisionswaagen - Apothekerwaagen - Juwelierwaagen - Komparatorwaagen - Feuchtebestimmung **INDUSTRIEWAAGEN** Fahrzeugwaagen - Bodenwaagen - Palettenwaagen - Pultwaagen - Zählwaagen **MOBILE WAAGEN** Handhubwaagen - Staplerwaagen - Kranwaagen - Achslastwiegeflächen **LADENWAAGEN** **WAAGENBAUSÄTZE** **ZUBEHÖR**